

# *Frammenti*

MODERN COLORS  
AND NATURAL STONE  
TEXTURES.

# ***INDEX***

**02.**  
Inspiration

**04.**  
Focus on

**06.**  
Matching

**08.**  
Photogallery

**28.**  
Summary

**32.**  
Technical information

Inspiration

# stone *look*

Frammenti esprime l'essenza di una pietra moderna e raffinata, dalla texture estremamente naturale: equilibrata nel movimento grafico ed elegante nei colori.

2. FRAMMENTI Frammenti expresses the essence of a refined, modern stone with an extremely natural texture, featuring balanced graphics and elegant colours.

Quintessence des pierres modernes et raffinées, la collection Frammenti se distingue par son aspect extrêmement naturel où l'équilibre du mouvement graphique se mêle à l'élégance des couleurs.

Frammenti strahlt die Essenz eines modernen, edlen Steins aus, mit einer ausgesprochen natürlichen Textur: Mit ausgewogener grafischer Bewegung und eleganten Farben.

Frammenti expresa la esencia de una piedra moderna y refinada, con una textura extraordinariamente natural: equilibrada en el movimiento gráfico y elegante en los colores.

Frammenti выражает всю суть современного и изысканного камня, с совершенно натуральной текстурой: сбалансированная графика и элегантные цвета.





# focus *on*



## design

Un fondo a grana fine, costellato di minuti frammenti minerali che affiorano in superficie con grande realismo.

A fine-grained background dotted with tiny mineral fragments creates a highly realistic surface effect.

Le fond à grains fins est constellé par de petits fragments minéraux affleurant à la surface avec beaucoup de réalisme.

Eine feinkörnige Grundierung, mit winzigen Mineralfragmenten durchsetzt, die höchst naturgetreu an der Oberfläche erscheinen.

Un fondo de grano fino, salpicado de diminutos fragmentos minerales que afloran en la superficie con gran realismo.

Фон с мелкой зернистостью, по которому разбросаны фрагменты минералов, выступающие на поверхности и создающие впечатление полного реализма.



FRAMMENTI TECH BEIGE 60x60 RET



**matter**

Tre finiture superficiali ricche di stimoli visivi e tattili sempre in sintonia.

Three surface finishes abounding in visual and tactile stimuli, always in harmony.

Trois finitions de surface foisonnant de stimuli visuels et tactiles toujours en parfaite harmonie.

Drei Oberflächenfinishs mit unzähligen, stets im Einklang stehenden visuellen und taktilen Reizen.

Tres acabados superficiales ricos en estímulos visuales y siempre en sintonía.

Три варианта отделки поверхностей, богатые зрительными и тактильными гармонично сочетающимися стимулами.

WALL: FRAMMENTI BEIGE 60x119,8 RET  
FLOOR: FRAMMENTI TERRA 60x60 RET

## Matching

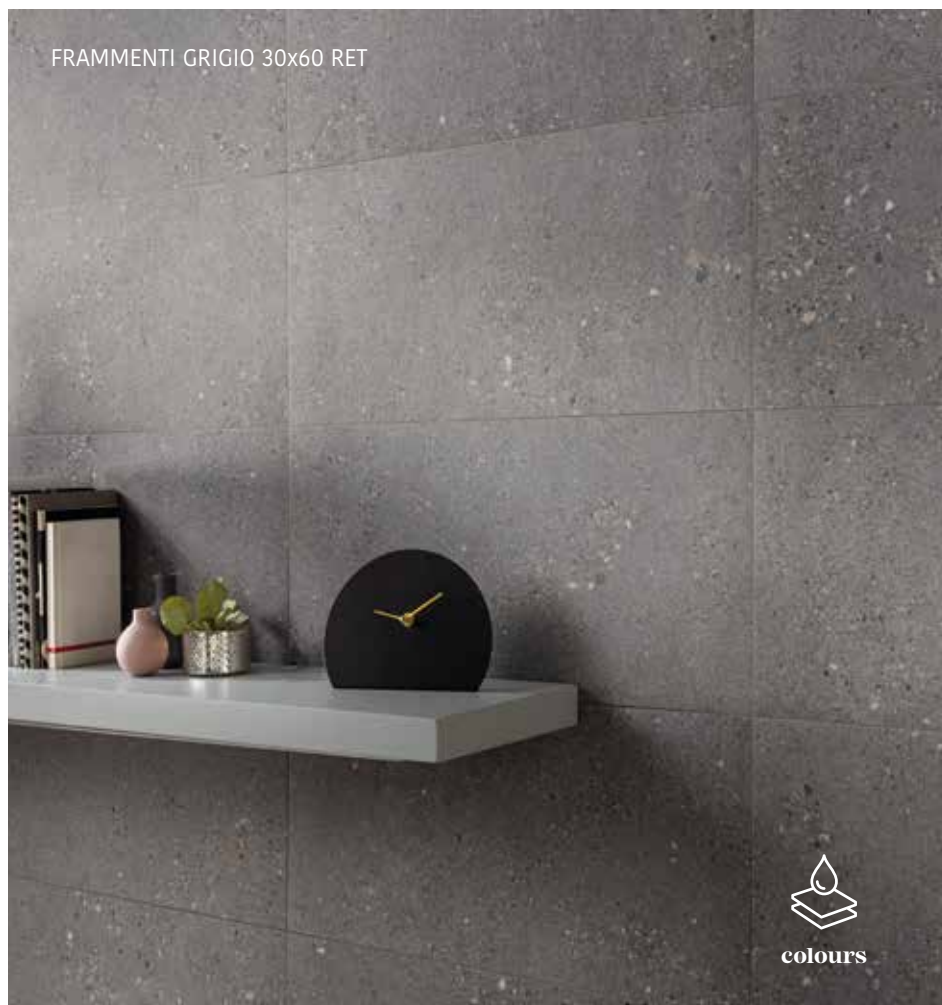

Cinque colori ispirati alla natura, che donano equilibrio cromatico a qualsiasi progetto di interior design.

Five colours inspired by nature, lending chromatic balance to any interior design project.

Cinq couleurs inspirées de la nature qui confèrent un équilibre chromatique à tous les projets d'aménagement d'intérieur, quels qu'ils soient.

Fünf an der Natur inspirierte Farben, die jedem Innenarchitekturprojekt ein farblisches Gleichgewicht verleihen.

Cinco colores inspirados en la naturaleza, que aportan equilibrio cromático a cualquier proyecto de interiorismo.

Пять натуральных оттенков, создающих хроматическую гармонию любого внутреннего интерьера.

FRAMMENTI 6.

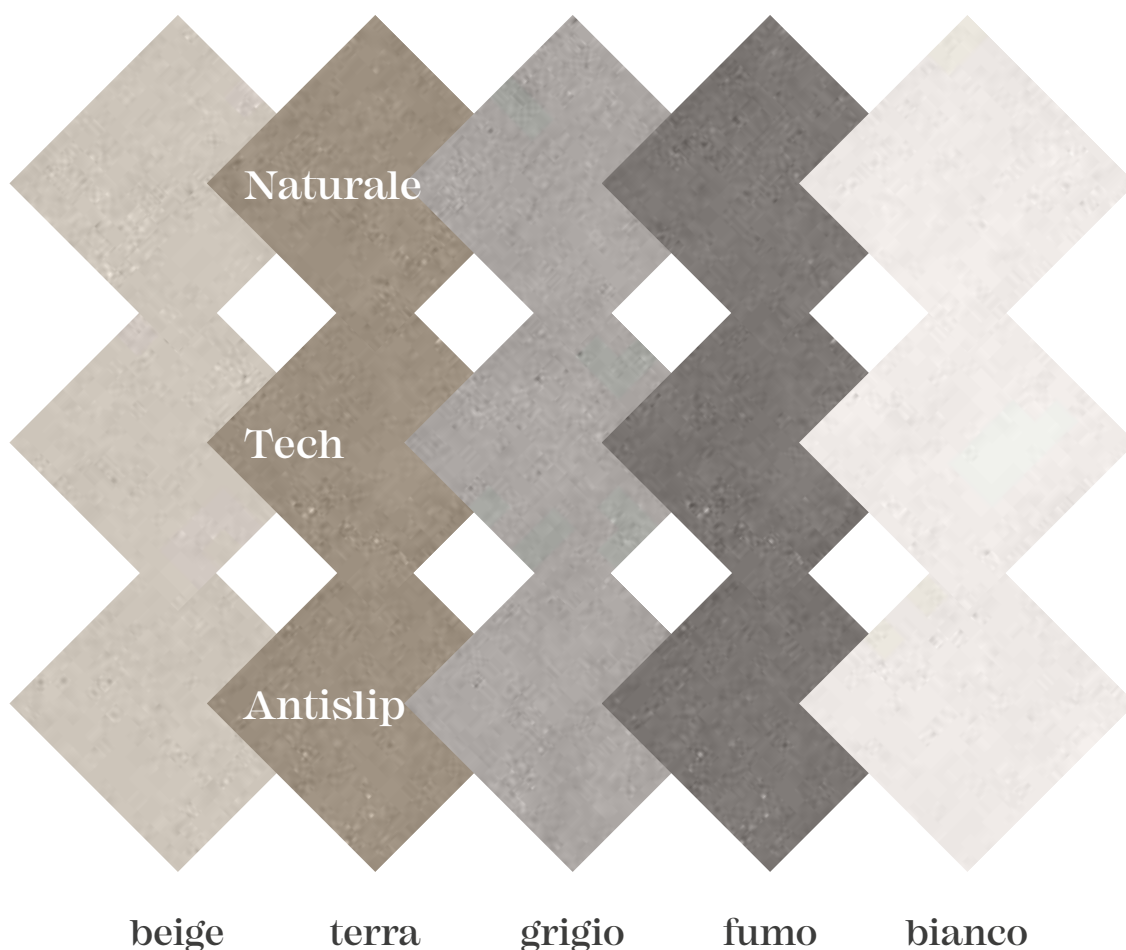





sizes

Tre formati rettificati utilizzabili a pavimento e a rivestimento, in interno e in esterno, per ambienti residenziali e spazi pubblici.

Three rectified sizes, for use on floors and walls, indoors or outdoors, in the home and in public spaces.

Trois formats rectifiés pouvant être posés comme revêtement de mur ou de sol dans les espaces résidentiels ou publics, intérieurs comme extérieurs.

Drei rektifizierte Formate, die sich für Fußböden und Wandverkleidungen von Innen- und Außenbereichen eignen, für Privatwohnungen ebenso wie für öffentliche Räume.

Tres formatos rectificados utilizables como pavimento y revestimiento, en interior y exterior, para ambientes residenciales y espacios públicos.

Три ректифицированных формата, которые могут использоваться для укладки на пол и на стены, как внутри помещений, так и снаружи, для жилых помещений и общественных зданий.



**60x119,8 ret**  
24"x48"

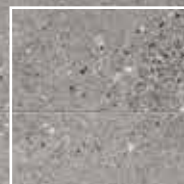

**60x60 ret**  
24"x24"



**30x60 ret**  
12"x24"







matter

# Dettagli che creano *armonia*

Uno sviluppo grafico arioso, fondato su dettagli ben calibrati, che fa di questo effetto pietra una superficie passe-partout per l'interior design.

## **THE DETAILS THAT ESTABLISH HARMONY**

Airy graphic design based on perfectly calibrated details make this stone-effect surface a passe-partout for interior design.

## **DES DÉTAILS QUI CRÉENT L'HARMONIE**

L'aspect ample et éthéré de cet effet pierre, fruit de détails bien calibrés, fait de cette surface un produit qui trouve parfaitement sa place dans tous les projets d'aménagement d'intérieur.

## **DETAILS, DIE HARMONIE SCHAFFEN**

Eine luftige grafische Zeichnung, die sich auf ausgewogene Details stützt, machen diesen Bodenbelag mit Steinoptik zu einer idealen Lösung für alle möglichen innenarchitektonischen Projekte.

## **DETALLES QUE CREAN ARMONÍA**

Un desarrollo gráfico armonioso, basado en detalles bien calibrados, hace de este efecto piedra una superficie comodín para el interiorismo.

## **ДЕТАЛИ, СОЗДАЮЩИЕ ГАРМОНИЮ**

Легкий графический рисунок с точно откалиброванными деталями предлагает универсальное решение для внутреннего интерьера с эффектом камня.

Photogallery

# Tutta l'eleganza della *natura*

Frammenti è una pietra ceramica elegante e versatile che nei colori e nel disegno celebra la sorprendente bellezza della natura.



design



10.  
FRAMMENTI



### **ALL THE ELEGANCE OF NATURE**

Frammenti is an elegant, versatile ceramic stone in colours and patterns celebrating the astounding beauty of nature.

### **TOUTE L'ÉLÉGANCE DE LA NATURE**

Frammenti est une pierre céramique à la fois élégante et polyvalente qui rend hommage, à travers ses motifs et ses couleurs, à la surprenante beauté de la nature.

### **DIE GANZE ELEGANZ DER NATUR**

Frammenti ist ein eleganter, vielseitiger Keramikstein, der mit seinen Farben und seiner Zeichnung die Schönheit der Natur zelebriert.

### **TODA LA ELEGANCIA DE LA NATURALEZA**

Frammenti es una piedra cerámica elegante y versátil que, en los colores y en el diseño, celebra la sorprendente belleza de la naturaleza.

### **ВСЯ ЭЛЕГАНТНОСТЬ ПРИРОДЫ**

Frammenti - это элегантный и универсальный керамический камень, чьи цвета и узоры точно передают удивительную красоту природы.



# Photogallery



**Dal prestigioso formato 60x119,8 ai mosaici, passando per il versatile 30x60: un ricco corredo di soluzioni per pavimenti e rivestimenti sempre attuali.**

From the prestigious 60x119.8 size to tiny mosaic tiles and the versatile 30x60 format: a vast selection of timeless solutions for floors and walls.

Du prestigieux format 60x119,8 aux mosaïques en passant par le très polyvalent 30x60 : un riche éventail de solutions pour sols et pour revêtements qui reste indémodable.

Vom anspruchsvollen Format 60x119,8 über die Mosaiken bis zum vielseitigen 30x60: eine große Auswahl an Lösungen für Fußböden und Wandverkleidungen mit unvergänglichem Flair.

Desde el prestigioso formato 60x119,8 a los mosaicos, pasando por el versátil 30x60: un rico conjunto de soluciones para pavimentos y revestimientos siempre actuales.

От престижного формата 60x119,8 до мозаики и универсального формата 30x60: огромный диапазон решений для всегда актуальных полов и настенных покрытий.



# *Formati* che disegnano lo *spazio*

Tutti rettificati, i formati sono modulari tra loro, per pavimenti in gres porcellanato che interpretano lo spirito più autentico della pietra.



14.  
FRAMMENTI

## **SIZES THAT DESIGN SPACE**

All sizes are rectified and modular in relation to one another, for porcelain floors interpreting the true spirit of stone.

## **DES FORMATS QUI FAÇONNENT L'ESPACE**

Tous rectifiés, les formats peuvent être assortis les uns avec les autres afin d'obtenir des sols en grès cérame reproduisant parfaitement l'âme la plus intime des pierres.

## **FORMATE, DIE DEN RAUM PRÄGEN**

Alle Formate sind rektifiziert und untereinander modular verwendbar. Für Fußböden aus Feinsteinzeug, die den authentischsten Aspekt von Stein interpretieren.



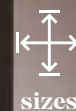

FRAMMENTI BEIGE 60x119,8 RET - FRAMMENTI BEIGE 60x60 RET - FRAMMENTI BEIGE 30x60 RET

### FORMATOS QUE DISEÑAN EL ESPACIO

Todos rectificadas, los formatos son modulares entre ellos, para pavimentos de gres porcelánico que interpretan el espíritu auténtico de la piedra.

### ФОРМАТЫ, ОПРЕДЕЛЯЮЩИЕ ПРОСТРАНСТВО

Ректифицированные и модульные форматы сочетаются друг с другом в напольных покрытиях из керамогранита, интерпретируя подлинную природу камня.



FRAMMEN

WALL WASH BASINS: FRAMMENTI BIANCO 30x60,4 WALL - FRAMMENTI BIANCO 60x119,8 RET  
WALL BATH TUBE: FRAMMENTI FUMO 30x60,4 WALL - FRAMMENTI FUMO 60x119,8 RET  
FLOOR: FRAMMENTI BIANCO 60x60 RET

# *Esprimersi* attraverso la *luce*

EXPRESSING YOURSELF WITH LIGHT

S'EXPRIMER À TRAVERS LA LUMIÈRE

AUSDRUCKSMITTEL LICHT

EXPRESARSE A TRAVÉS DE LA LUZ

ВЫРАЗИТЕЛЬНОСТЬ ЧЕРЕЗ СВЕТ





# Raffinati *abbinamenti cromatici*

I grigi, i beige e il bianco:  
i cinque colori della  
collezione offrono infiniti  
spunti per abbinamenti di  
tendenza.

18.  
FRAMMENTI

## **REFINED COLOUR COMBINATIONS**

Greys, beiges and white: the five colours in the collection offer infinite inspiration for trendy combinations.

## **DES ASSOCIATIONS DE COULEURS RAFFINÉES**

Les gris, les beiges et le blanc : les cinq couleurs de la collection offrent d'infinies possibilités pour des associations de couleurs très tendance.

## **EDLE FARBKOMBINATIONEN**

Grau-, Beigetöne und Weiß: Die fünf Farben der Kollektion bieten unendliche Anregungen für trendige Kombinationen.

## **REFINADAS COMBINACIONES CROMÁTICAS**

Los grises, los beiges y el blanco: los cinco colores de la colección ofrecen infinitas posibilidades para combinaciones de tendencia.

## **ИЗЫСКАННЫЕ ХРОМАТИЧЕСКИЕ СОЧЕТАНИЯ**

Серые, бежевые и белые оттенки: пять цветов коллекции предлагают бесконечные варианты современных сочетаний.



RESIDEN  
TORINO



19.  
FRAMMENTI







**Mosaico e muretto ampliano le potenzialità della collezione a porzioni di rivestimento più mosse e sempre perfettamente coordinate.**

Mosaic and brick-effect tiles expand the collection's potential to include textured but perfectly coordinated sections of tiling.

Los mosaicos y motivos de efecto murete amplían las potencialidades de la colección a partes de revestimiento con partes del revestimiento con efectos desiguales, siempre perfectamente coordinadas.

Parfaits atouts de la collection, les mosaïques et les plaquettes effet parement mural permettent de créer des parties de revêtement plus dynamiques et toujours parfaitement assorties.

Мозаика и панель расширяют потенциал коллекции, включая в покрытие более «оживленные» участки, безупречно сочетающиеся с остальным покрытием.

Mosaik und Fliesen mit Maueroptik erweitern die Potentialitäten der Kollektion um fliesenverkleidete Abschnitte mit stärkerer Struktur, die perfekt auf die Umgebung abgestimmt sind.

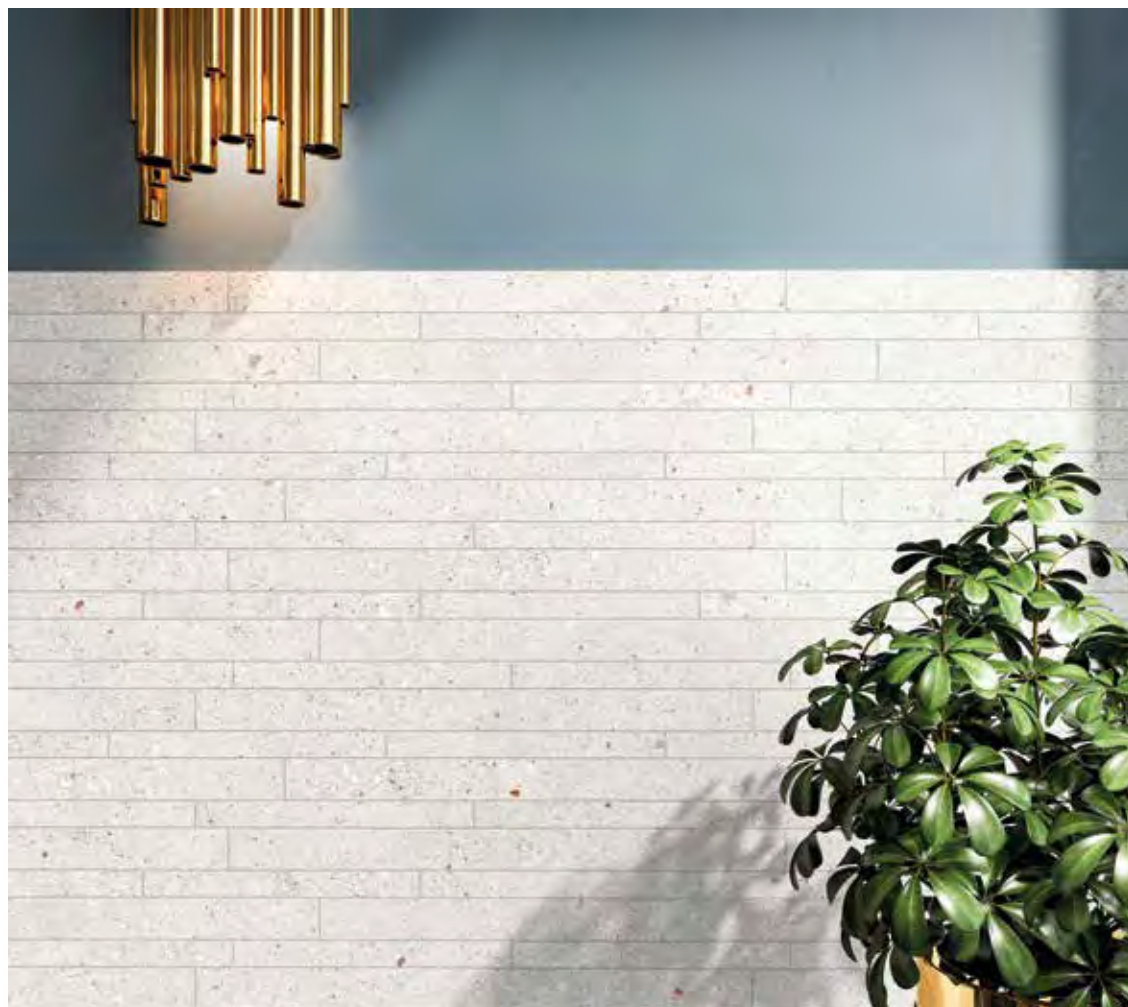

WALL: FRAMMENTI BIANCO 30x60,4 WALL  
FLOOR: FRAMMENTI FUMO 60x119,8 RET

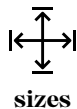

# Il valore della *coerenza stilistica*

La finitura antislip (9 mm di spessore, R11) permette di estendere l'estetica di questo raffinato effetto pietra anche a qualsiasi ambiente outdoor.

22.  
FRAMMENTI

## **THE VALUE OF CONSISTENT STYLE**

The anti-slip finish (9 mm thick, R11) makes this refined stone-effect surface perfect for outdoor use.

## **L'IMPORTANCE DE LA COHÉRENCE STYLISTIQUE**

La finition antidérapante (9 mm d'épaisseur, R11) permet de transposer dans tous les espaces en plein air la beauté de cet effet pierre très raffiné.

## **DER WERT DER STILISTISCHEN KOHÄRENZ**

Dank der rutschfesten Beschichtung (Dicke: 9 mm, R11) lässt sich die Ästhetik dieser edlen Steinoptik auch auf alle Außenbereiche ausweiten.

## **EL VALOR DE LA COHERENCIA ESTILÍSTICA**

El acabado antideslizante (9 mm de espesor, R11) permite llevar la estética de este refinado efecto piedra también a cualquier espacio exterior.

## **ЗНАЧИМОСТЬ СТИЛИСТИЧЕСКОГО СОВПАДЕНИЯ**

Нескользящее покрытие (9 мм толщиной, R11) позволяет применять изысканную плитку с эффектом камня для любых наружных зон.

OUTDOOR: FRAMMENTI TERRA ANTISLIP 60x60 RET  
INDOOR: FRAMMENTI TERRA 60x60 RET







## Photogallery

Combinando gli spessori disponibili è possibile pavimentare dal living (9 mm) al bordo piscina (2 cm, R11) col medesimo colore.

The available thicknesses may be combined to pave the living room (9 mm) and the poolside area (2 cm, R11) in the same colour.

Combiner les épaisseurs disponibles permet d'obtenir une même couleur pour le sol, depuis le séjour (9 mm) jusqu'au bord de la piscine (2 cm, R11).

Durch die Kombination der verfügbaren Dicken kann man vom Wohnraum (9 mm) bis zum Pool (2 cm, R11) mit derselben Farbe verlegen.

Combinando los espesores disponibles es posible pavimentar desde la sala de estar (9 mm) hasta el borde de la piscina (2 cm, R11) con el mismo color.

Сочетая имеющиеся в наличии толщины, можно настелить покрытие одного цвета от гостиной (9 мм) до борта бассейна (2 см, R11).





# *Superfici* che arredano *l'outdoor*



26.  
FRAMMENTI

FRAMMENTI FUMO 60,4x60,4 2cm RET

**SURFACES FOR FURNISHING OUTDOOR SPACES**  
**DES SURFACES QUI SUBLIMENT LE PLEIN AIR**  
**OBERFLÄCHEN, DIE DEN AUSSENBEREICH AUSSTATTEN**  
**SUPERFICIES QUE DECORAN EL EXTERIOR**  
**ПОКРЫТИЯ ДЛЯ НАРУЖНЫХ ЗОН**



OUTDOOR: FRAMMENTI GRIGIO 60,4x60,4 2cm RET  
INDOOR: FRAMMENTI GRIGIO 60x60 RET

# Frammenti

beige

terra

grigio

28.

FRAMMENTI



60x119,8  
24"x48"  
**BEIGE ret** | 2 pz  
**BEIGE tech ret** | 2 pz - R10  
**BEIGE antislip ret** | 2 pz - R11  
**BEIGE 2cm ret** 60,4x120,8 | 1 pz - R11



60x119,8  
24"x48"  
**TERRA ret** | 2 pz  
**TERRA tech ret** | 2 pz - R10  
**TERRA antislip ret** | 2 pz - R11



60x119,8  
24"x48"  
**GRIGIO ret** | 2 pz  
**GRIGIO tech ret** | 2 pz - R10  
**GRIGIO antislip ret** | 2 pz - R11  
**GRIGIO 2cm ret** 60,4x120,8 | 1 pz - R11



60x60  
24"x24"  
**BEIGE ret** | 4 pz  
**BEIGE tech ret** | 4 pz - R10  
**BEIGE antislip ret** | 4 pz - R11  
**BEIGE 2cm ret** 60,4x60,4 | 2 pz - R11



60x60  
24"x24"  
**TERRA ret** | 4 pz  
**TERRA tech ret** | 4 pz - R10  
**TERRA antislip ret** | 4 pz - R11



60x60  
24"x24"  
**GRIGIO ret** | 4 pz  
**GRIGIO tech ret** | 4 pz - R10  
**GRIGIO antislip ret** | 4 pz - R11  
**GRIGIO 2cm ret** 60,4x60,4 | 2 pz - R11



30x60  
12"x24"  
**BEIGE ret** | 7 pz  
**BEIGE tech ret** | 7 pz R10  
**BEIGE antislip ret** | 7 pz R11



30x60  
12"x24"  
**TERRA ret** | 7 pz  
**TERRA tech ret** | 7 pz R10  
**TERRA antislip ret** | 7 pz R11



30x60  
12"x24"  
**GRIGIO ret** | 7 pz  
**GRIGIO tech ret** | 7 pz R10  
**GRIGIO antislip ret** | 7 pz R11

GRES PORCELLANATO COLORATO IN MASSA (DIGITALE)  
 PORCELAIN TILES WITH COLOURED BODY (DIGITAL) . GRÈS CÉRAME TEINTE DANS LA MASSE (DIGITAL)  
 EINGEFAERBTES FEINSTEINZEUG (DIGITAL) . GRES PORCELÁNICO COLOREADO EN MASA (DIGITAL)  
 ЦВЕТНОЙ КЕРАМОГРАНИТ, ПРОКРАШЕННЫЙ ПО ВСЕЙ МАССЕ (СТРУЙНЫЙ)

## Summary



CONFORME



CONFORME



A+B tech  
A+B 2cm



R10 tech  
R11 antiislip  
R11 2cm



< 175 mm<sup>3</sup>



INGELIVO

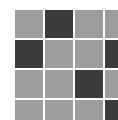

V2



fumo



bianco

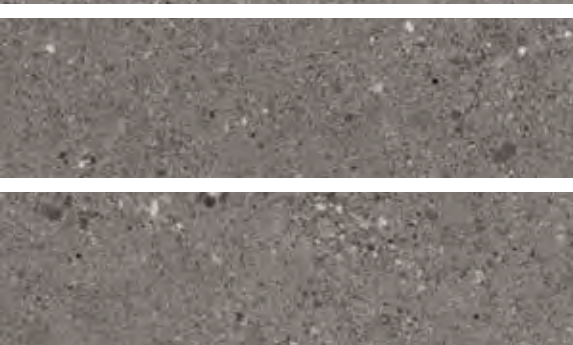

tech

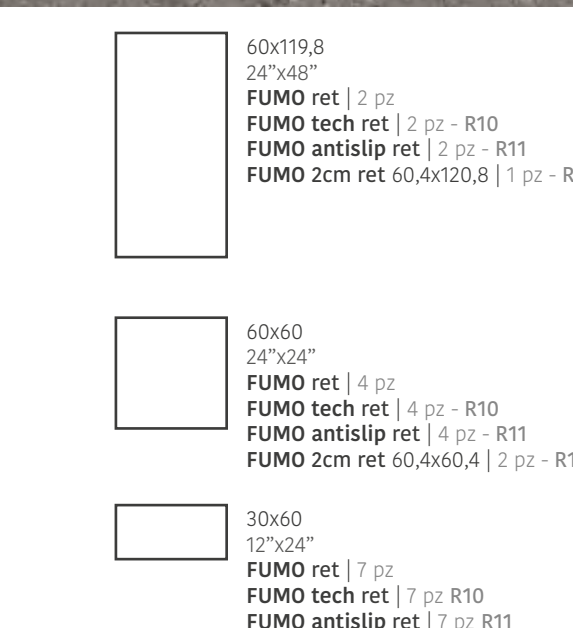
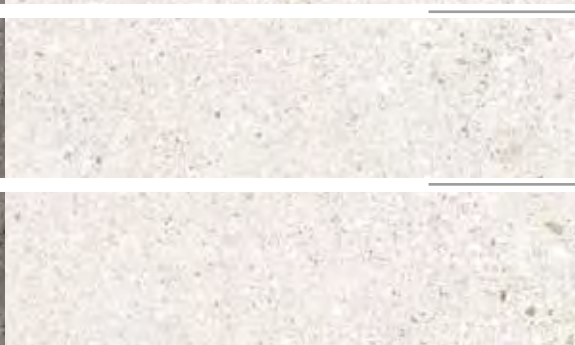

antislip

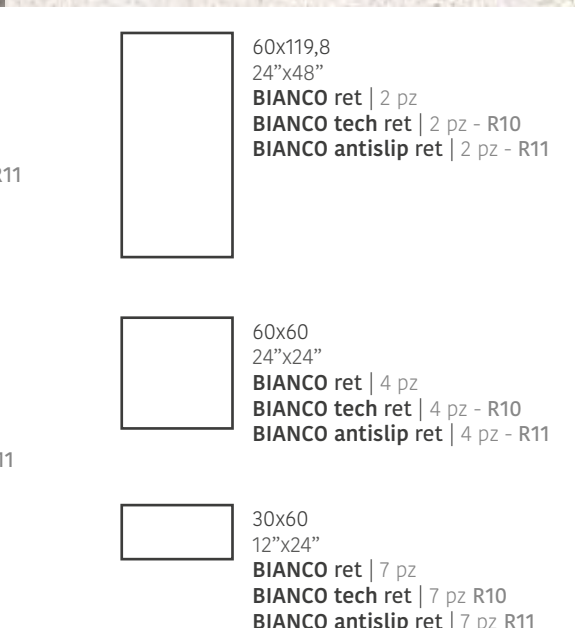

60x119,8  
24"x48"  
FUMO ret | 2 pz  
FUMO tech ret | 2 pz - R10  
FUMO antislip ret | 2 pz - R11  
FUMO 2cm ret 60,4x120,8 | 1 pz - R11



60x119,8  
24"x48"  
BIANCO ret | 2 pz  
BIANCO tech ret | 2 pz - R10  
BIANCO antislip ret | 2 pz - R11



60x60  
24"x24"  
FUMO ret | 4 pz  
FUMO tech ret | 4 pz - R10  
FUMO antislip ret | 4 pz - R11  
FUMO 2cm ret 60,4x60,4 | 2 pz - R11



60x60  
24"x24"  
BIANCO ret | 4 pz  
BIANCO tech ret | 4 pz - R10  
BIANCO antislip ret | 4 pz - R11



30x60  
12"x24"  
FUMO ret | 7 pz  
FUMO tech ret | 7 pz R10  
FUMO antislip ret | 7 pz R11



30x60  
12"x24"  
BIANCO ret | 7 pz  
BIANCO tech ret | 7 pz R10  
BIANCO antislip ret | 7 pz R11

modularità prevista con fuga di 3 mm  
nell'ambito dello stesso calibro.  
modular laying with a 3 mm joint within the  
same size.  
pose modulaire (opus) prévue pour un joint de 3  
mm, même calibre pour tous les formats posés.  
modulierte verlegung mit 3 mm fugen in rahmen  
der gleichen formatabmessungen.  
modularidad prevista con junta de colocación de  
3 mm con el mismo calibre.  
в модульной укладке предусмотрена величина  
открытого шва 3 мм при использовании  
плиток одного калибра.

# **Decori** decors décors Dekore decoraciones декоры



mosaico 30x30 | 11 pz  
frammenti **BEIGE**



wall 30x60,4 | 4 pz  
frammenti **BEIGE**



mosaico 30x30 | 11 pz  
frammenti **TERRA**



wall 30x60,4 | 4 pz  
frammenti **TERRA**



mosaico 30x30 | 11 pz  
frammenti **GRIGIO**



wall 30x60,4 | 4 pz  
frammenti **GRIGIO**

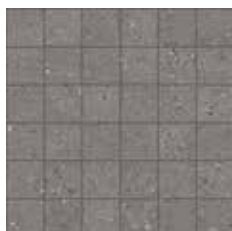

mosaico 30x30 | 11 pz  
frammenti **FUMO**



wall 30x60,4 | 4 pz  
frammenti **FUMO**



mosaico 30x30 | 11 pz  
frammenti **BIANCO**



wall 30x60,4 | 4 pz  
frammenti **BIANCO**

30.  
FRAMMENTI

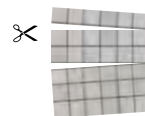

**Mosaico su rete utilizzabile anche per rivestimento.** / Mosaic on net to be used for wall or tiling too. / Mosaik auf Netz geklebt das auch an die Wand verlegt werden Kann. / Mosaïque sur support utilisable également pour le revêtement. / Mosaico en red utilizable también como revestimiento. / Мозаика на сетке, может использоваться также и для облицовки.





WALL: FRAMMENTI BEIGE 30x60 RET - FRAMMENTI BEIGE 30x30 MOSAICO  
FLOOR: FRAMMENTI BEIGE 30x60 RET

# pezzi *speciali*

pezzi speciali . special pieces . pièces spéciales . Formteile . piezas especiales . нестандартные детали



battiscopa 7,5x60 ret | 16 pz

frammenti **BEIGE** bat  
frammenti **TERRA** bat  
frammenti **GRIGIO** bat  
frammenti **FUMO** bat  
frammenti **BIANCO** bat

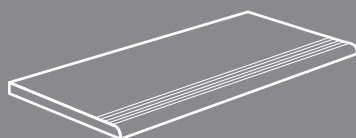

step 30x60 ret | 7 pz

frammenti **BEIGE** step  
frammenti **TERRA** step  
frammenti **GRIGIO** step  
frammenti **FUMO** step  
frammenti **BIANCO** step













\* lotto minimo per ordine 48pz  
minimum lot per order 48pcs  
lot minimum par commande 48pcs  
Mindestbestellmenge 48 St.  
lote mínimo por pedido 48 pzs  
минимальная партия при заказе – 48 шт

Per i pezzi speciali dei prodotti a spessore 2 cm consultare il catalogo specifico.  
For the special pieces/trims of 2 cm thickness products, please refer to the dedicated catalogue.  
Pour les pièces spéciales des produits de 2 cm d'épaisseur, veuillez consulter le catalogue spécifique.  
Sonderanfertigungen mit einer Dicke von 2 cm entnehmen Sie bitte dem jeweiligen Katalog.  
Para las piezas especiales de los productos de 2 cm de grosor, consultar el catálogo específico.  
Особые детали изделий толщиной 2 см приводятся в специальном каталоге.

tabella imballi . packing . emballages . Verpackung . tabla de embalajes . таблица вариантов упаковки

	⊞	pz/box	m <sup>2</sup> /box	kg/m <sup>2</sup>	box/plt	m <sup>2</sup> /plt	kg/plt
60x119,8 ret / tech ret / ret antislip	9,0	2	1,44	18,30	36	51,84	974
60,4x120,8 2cm ret	20,0	1	0,73	45,00	30	21,90	1010
60,4x60,4 2cm ret	20,0	2	0,73	44,00	32	23,36	1053
60x60 ret / tech ret / ret antislip	9,0	4	1,44	17,50	32	46,08	831
30x60 ret / tech ret / ret antislip	9,0	7	1,26	17,50	40	50,40	907
30x30 mosaico	9,0	11	1,00	17,50	30	30,00	550
30x60,4 wall	9,0	4	0,72	17,50	20	14,40	277

GRES PORCELLANATO COLORATO IN MASSA (DIGITALE)  
 PORCELAIN TILES WITH COLOURED BODY (DIGITAL) · GRÈS CÉRAME TEINTE DANS LA MASSE (DIGITAL)  
 EINGEFAERBTES FEINSTEINZEUG (DIGITAL) · GRES PORCELÁNICO COLOREADO EN MASA (DIGITAL)  
 ЦВЕТНОЙ КЕРАМОГРАНИТ, ПРОКРАШЕННЫЙ ПО ВСЕЙ МАССЕ (СТРУЙНЫЙ)

CARATTERISTICA TECNICA* TECHNICAL CHARACTERISTIC CARACTERISTIQUE TECHNIQUE TECHNISCHE EIGENSCHAFTEN CARACTERÍSTICA TÉCNICA ТЕХНИЧЕСКАЯ ХАРАКТЕРИСТИКА	NORMA DI RIFERIMENTO REFERENCE STANDARD NORME DE REFERENCE BEZUGSNORMEN NORMA DE REFERENCIA ИСПОЛЪЗУЕМЫЙ СТАНДАРТ	VALORE RICHIESTO VALUE REQUIRED VALEUR REQUISE GEFORDERTER WERT VALOR REQUERIDO ТРЕБУЕМОЕ ЗНАЧЕНИЕ	RISPONDEZZA ALLA NORMA ACCORDANCE TO THE NORME CORRESPONDANCE À LA NORME ÜBEREINSTIMMUNG MIT DER NORM NORME CONFORMIDAD CON LA NORMA СООТВЕТВИЕ ТРЕБОВАНИЯМ СТАНДАРТА
assorbimento d'acqua (E) water absorption (E) absorption d'eau (E) Wasseraufnahme (E) absorción de agua (E) водопоглощение (E)	 ISO 10545-3	≤ 0,5%	conforme according to conformes Gemäß conforme соответствует
forza di rottura (S) breaking strength (S) contrainte de rupture (S) Bruchfestigkeit (S) fuerza de rotura (S) сопротивление разрыву (S)	 ISO 10545-4	spessore ≥ 7,5mm ≥ 1300 N spessore < 7,5mm ≥ 700 N	conforme according to conformes Gemäß conforme соответствует
resistenza alla flessione (R) bending strength (R) résistance à la flexion (R) Biegefestigkeit (R) resistencia a la flexión (R) сопротивление изгибу (R)	 ISO 10545-4	≥ 35 N/mm <sup>2</sup>	conforme according to conformes Gemäß conforme соответствует
resistenza all'abrasione profonda deep abrasion resistance résistance à l'usure en profondeur Tiefenabrieb resistencia a la abrasión profunda стойкость к глубокому истиранию	 ISO 10545-6	≤ 175 mm <sup>3</sup>	conforme according to conformes Gemäß conforme соответствует
resistenza all'abrasione superficiale PEI resistance to abrasion PEI résistance à l'abrazion PEI Widerständigkeit gegen Oberflächenabnutzung PEI resistencia a la abrasión superficial PEI стойкость к глубокому истиранию	 ISO 10545-7	secondo i dati del costruttore according to producer's selon les éléments du constructeur laut Herstellerangaben según los datos del fabricante согласно данным изготовителя	
resistenza agli sbalzi termici thermal shock resistance résistance aux écarts de température Temperaturwechselbeständigkeit resistencia al choque térmico стойкость к перепадам температуры	 ISO 10545-9	nessun campione deve presentare difetti visibili no sample must show visible defects aucun échantillon ne doit presenter des défauts visibles Kein Exemplar soll sichtbare Schäden aufweisen ninguna muestra debe presentar defectos visibles ни один образец не должен иметь видимых дефектов	conforme according to conformes Gemäß conforme соответствует
resistenza al gelo frost resistance résistance au gel Frostbeständigkeit resistencia al hielo морозостойкость	 ISO 10545-12	resistenti resistant résistants widerstandsfähig resistentes стойкие	resistenti resistant résistants widerstandsfähig resistentes соответствует
fattore di resistenza alla scivolosità anti-skeed resistance grade gré de résistance à la glissance Rutschfestigkeit factor de resistencia al deslizamiento сопротивление скольжению	 DIN 51130	secondo i dati del costruttore according to producer's selon les éléments du constructeur laut Herstellerangaben según los datos del fabricante согласно данным изготовителя	R10 tech R11 antislip R11 2cm
fattore di resistenza alla scivolosità in presenza di acqua a piedi nudi slip resistance factor in the presence of water and bare feet facteur de résistance à la glissance pieds nus en présence d'eau Rutschfestigkeit im Barfußbereich factor de resistencia al deslizamiento en presencia de agua con pies descalzos коэффициент устойчивости к скольжению босыми ногами при наличии воды	 DIN 51097	secondo i dati del costruttore according to producer's selon les éléments du constructeur laut Herstellerangaben según los datos del fabricante согласно данным изготовителя	A+B tech A+B 2cm
caratteristiche dimensionali size characteristics caracteristiques dimensionelle Maßhaltigkeit características dimensionales геометрические параметры	 ISO 10545-2	lunghezza e larghezza / lenght and width / longueur et largeur / Länge und Breite / longitud y anchura / длина и ширина spessore / thickness / épaisseur / Stärke / espesor / толщина ortogonalità / wedging / orthogonalité / Rechtwinkligkeit / ortogonalidad / перпендикулярность planarità / flatness / planéité / Ebenflächigkeit / planaridad / плоскостность	± 0,6% (max±2mm) ± 5,0% (max±2mm) ± 0,5% (max±2mm) ± 0,5% (max±2mm)
coefficiente di dilatazione termica lineare linear thermal expansion coefficient coefficient de expansion térmica linear Wärmeausdehnungskoeffizient coefficiente de dilatación térmica lineal коэффициент линейного теплового расширения	 ISO 10545-8	metodo di prova disponibile test method available méthode d'essai disponible Verfügbare Prüfmethode método de ensayo disponible предусмотрен метод испытаний	α ≤ 7 x 10 <sup>-6</sup> /°C
resistenza ai prodotti chimici resistance to chemicals résistance aux produits chimiques Beständigkeit gegen Chemikalien resistencia química устойчивость к воздействию химических агентов	 ISO 10545-13	min. GB-UB	conforme according to conformes Gemäß conforme соответствует
resistenza alle macchie stain resistance résistance aux taches Fleckenbeständigkeit resistencia a las manchas стойкость к образованию пятен	 ISO 10545-14	classe ≥ 3	conforme according to conformes Gemäß conforme соответствует

\* Secondo la norma EN 14411 (ISO 13006) metodi di prova UNI EN ISO 10545 Appendice G per piastrelle ceramiche pressate a secco a basso assorbimento d'acqua Es0,5% Gruppo B1a.  
 Following the EN 14411 (ISO 13006) norms and test cases UNI EN ISO 10545 appendix G for ceramic tiles dry pressed with low water absorption Es0,5% group B1a.  
 Selon les normes EN 14411 (ISO 13006) méthodes d'essais UNI EN ISO 10545 Appendice G pour carreaux céramiques pressés à sec, à basse absorption d'eau Es0,5% groupe B1a.  
 Nach der Norm EN 14411 (ISO 13006) Prüfmethode UNI EN ISO 10545 Zulage G für trockengepresste Fliesen mit niedriger Wasseraufnahme Es0,5% Gruppo B1a.  
 Según la norma EN 14411 (ISO 13006) métodos de ensayo UNI EN ISO 10545 Apéndice G para baldosas cerámicas prensadas en seco con baja absorción de agua Es0,5% Grupo B1a.  
 В соответствии с требованиями стандарта EN 14411 (ISO 13006), методы испытаний по UNI EN ISO 10545, Приложение G, для керамической плитки сухого прессования с низким водопоглощением Es0,5%, группа B1a.

## FRAMMENTI

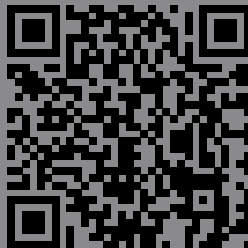

GRUPPO CERAMICHE  
**GRESMALT**

GRUPPO CERAMICHE GRESMALT SPA  
via statale 467, 45  
42013 casalgrande (re) italy



**SINTESI**<sup>®</sup>  
CERAMICA ITALIANA

sede commerciale  
via mosca 38 - 41049 sassuolo (mo) italy  
tel. +39 0536 867 011  
fax +39 0536 867 030  
info@gresmalt.it - www.sintesiceramica.it

